

# DOCUMENTACIÓN TÉCNICA



Ref.: ESPMXT36-M

Maxi Torre "Azor"

UNE EN 1176-1:2018

UNE EN 1176-3:2018

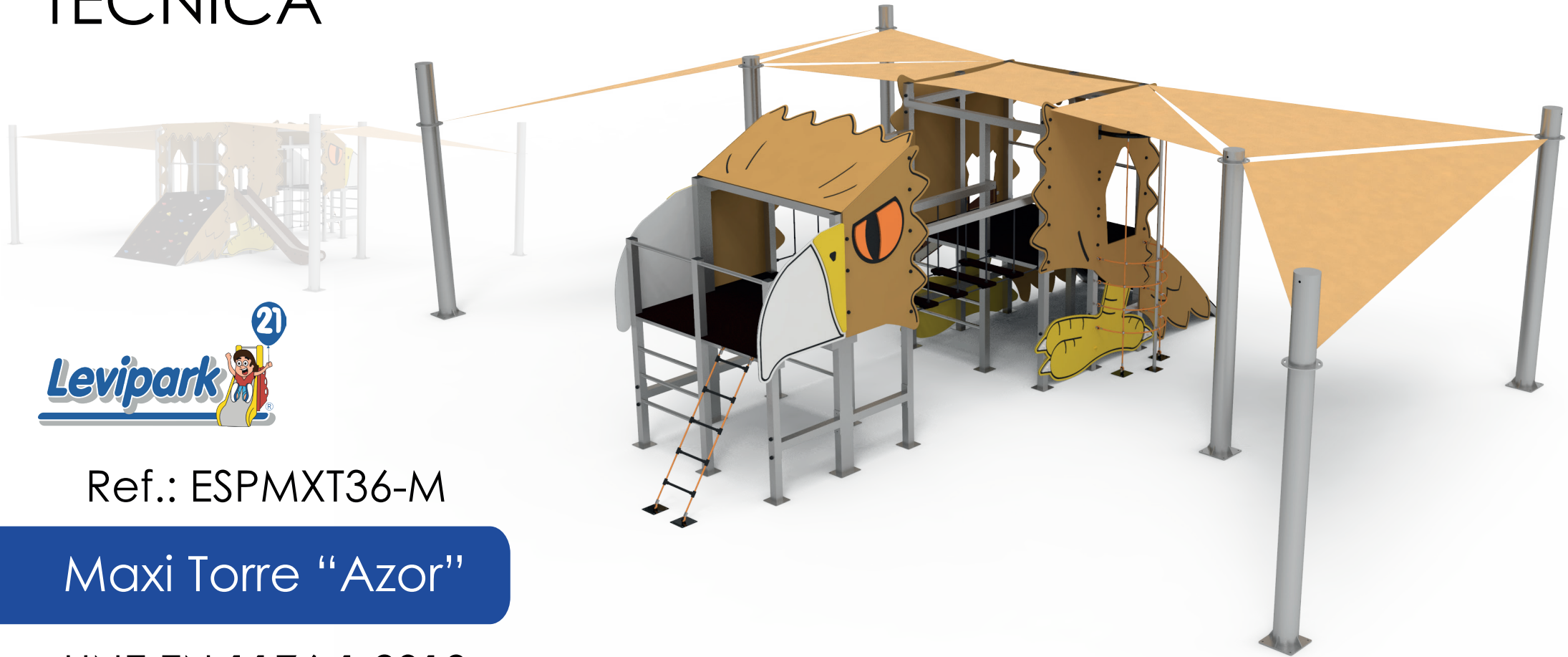

Altura libre de caída: 1,36 m  
Edad recomendada de uso: de 3 a 14 años  
Componentes plásticos: Polietileno de alta densidad con protección UV  
Componentes metálicos galvanizados  
Tobogán con rampa de acero inoxidable  
Tubos de barrera de acero galvanizado

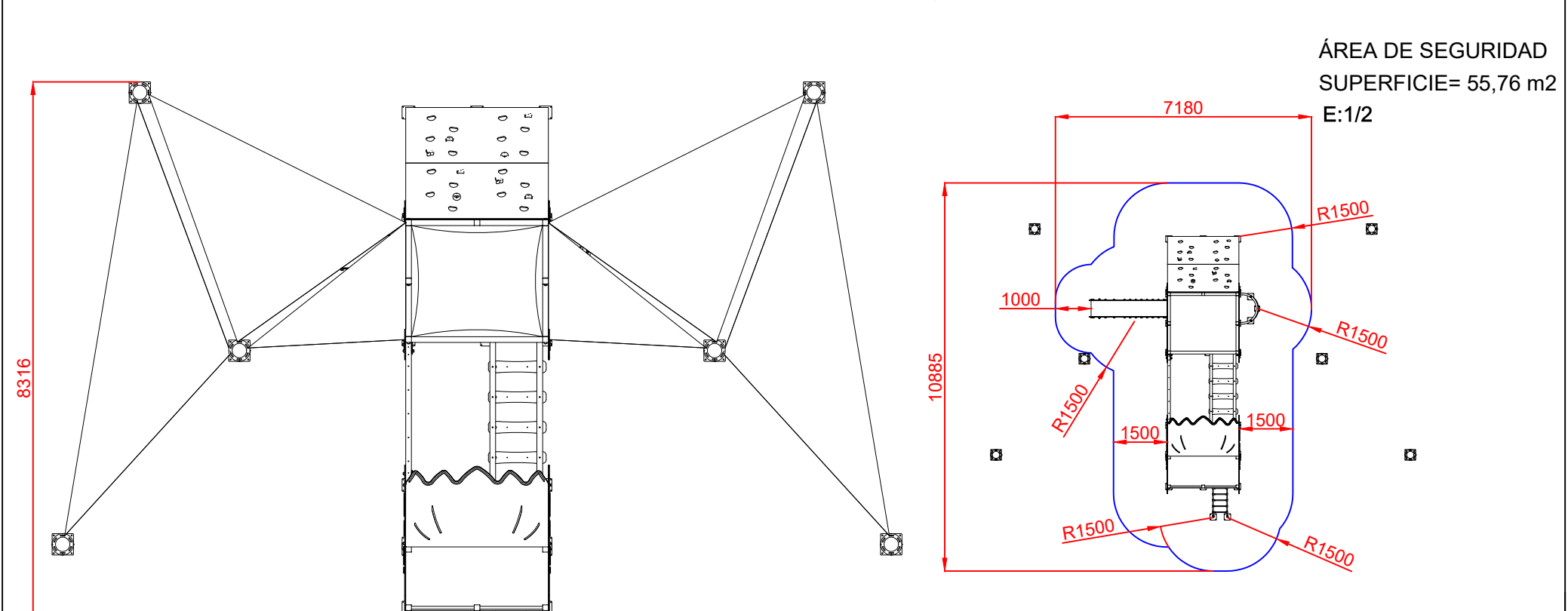
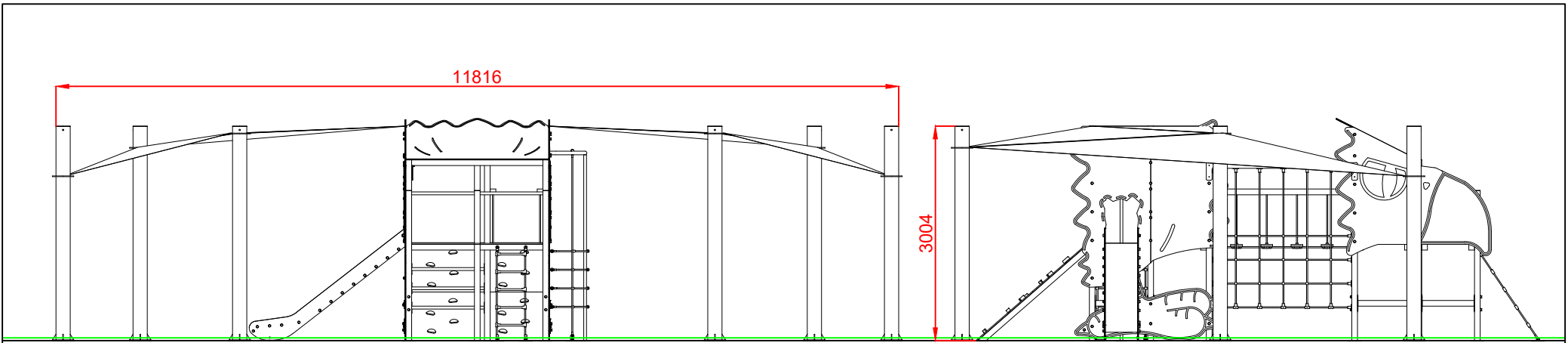

ÁREA DE SEGURIDAD  
 SUPERFICIE= 55,76 m2  
 E:1/2

Las medidas aqui mostradas son orientativas, el modelo final podria diferir.

Dibujado		PLANO 1		Ref: ESPMXT36-M
Revisado		VISTAS GENERALES		
Aprobado				
Descripción:		MAXI TORRE "AZOR"	Escala:    N° Hoja 2/3	
			Fecha: 07/05/2025	

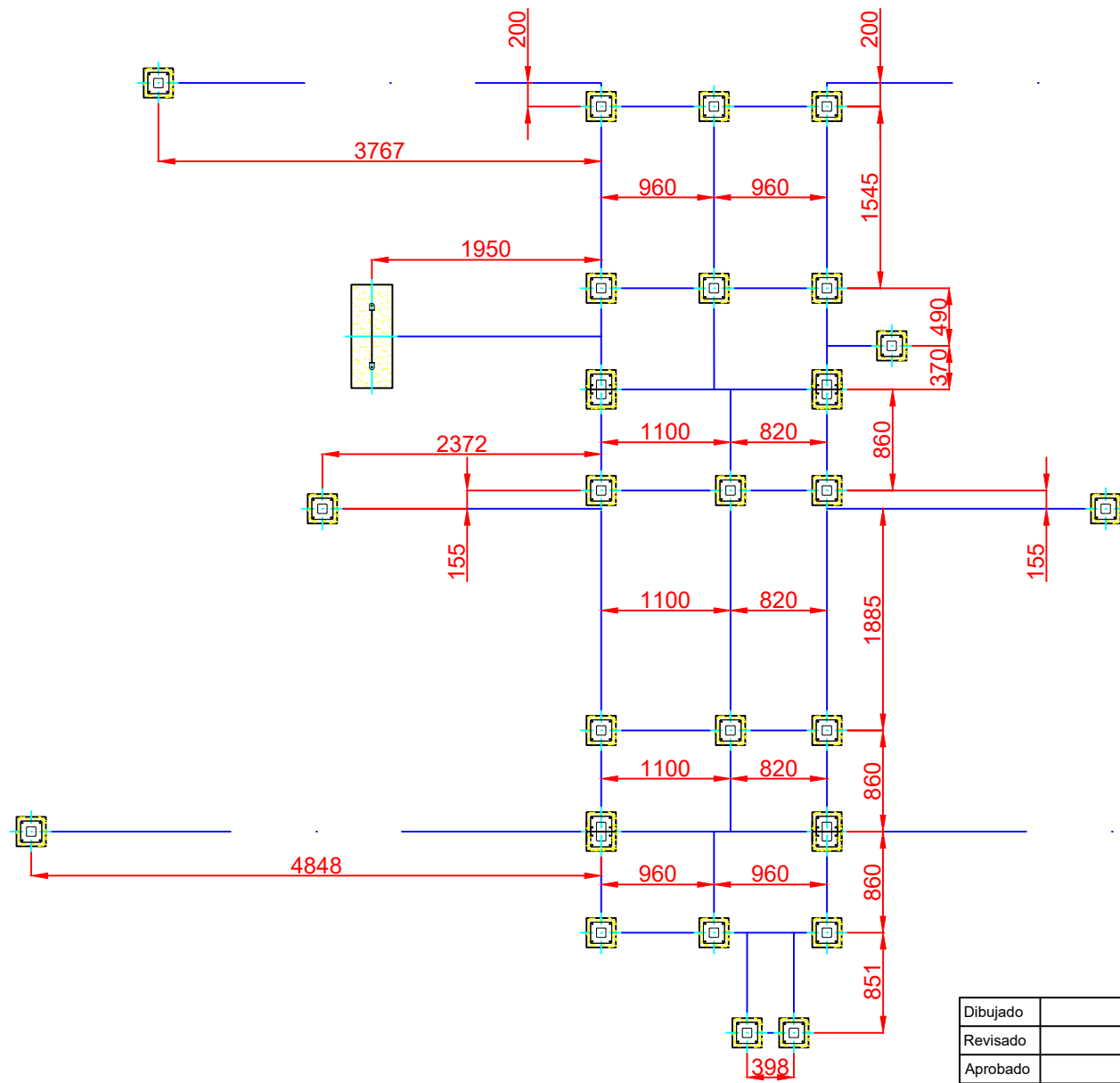

**DETALLES CIMENTACIÓN**

ESQUEMA DE CIMENTACIÓN EN ARENA

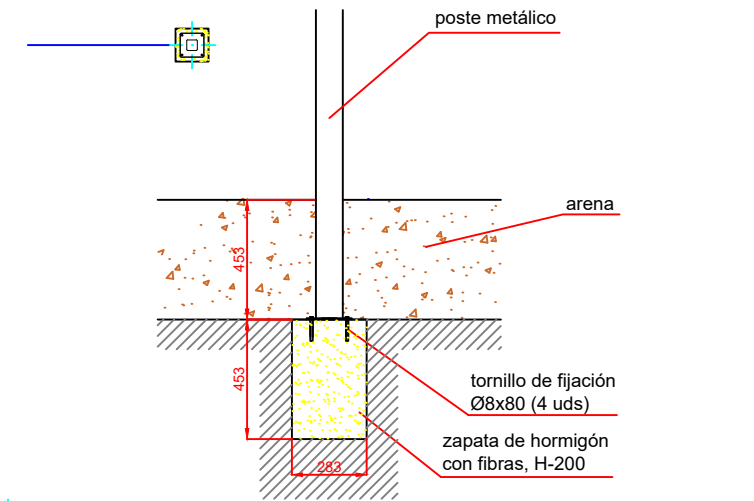

ESQUEMA DE CIMENTACIÓN EN HORMIGÓN E:2/1

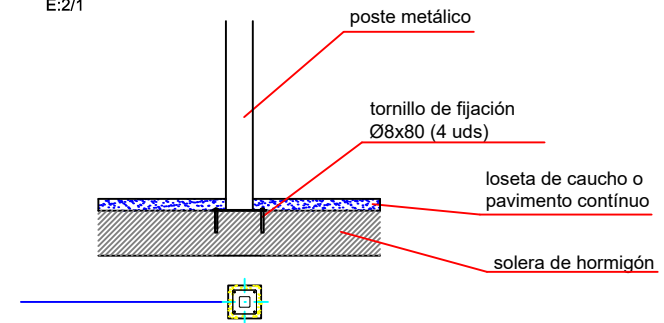

Las medidas aquí mostradas son orientativas, el modelo final podría diferir.

Dibujado		PLANO 2 CIMENTACIÓN Y ANCLAJES	Ref: ESPMXT36-M	
Revisado				
Aprobado				
Descripción:		MAXI TORRE "AZOR"	Escala:	Nº Hoja 3/3
			Fecha:	07/05/2025