

DOCUMENTACIÓN TÉCNICA



Ref.: ESPCOM01

Kraken

UNE EN 1176-1:2018

UNE EN 1176-3:2018

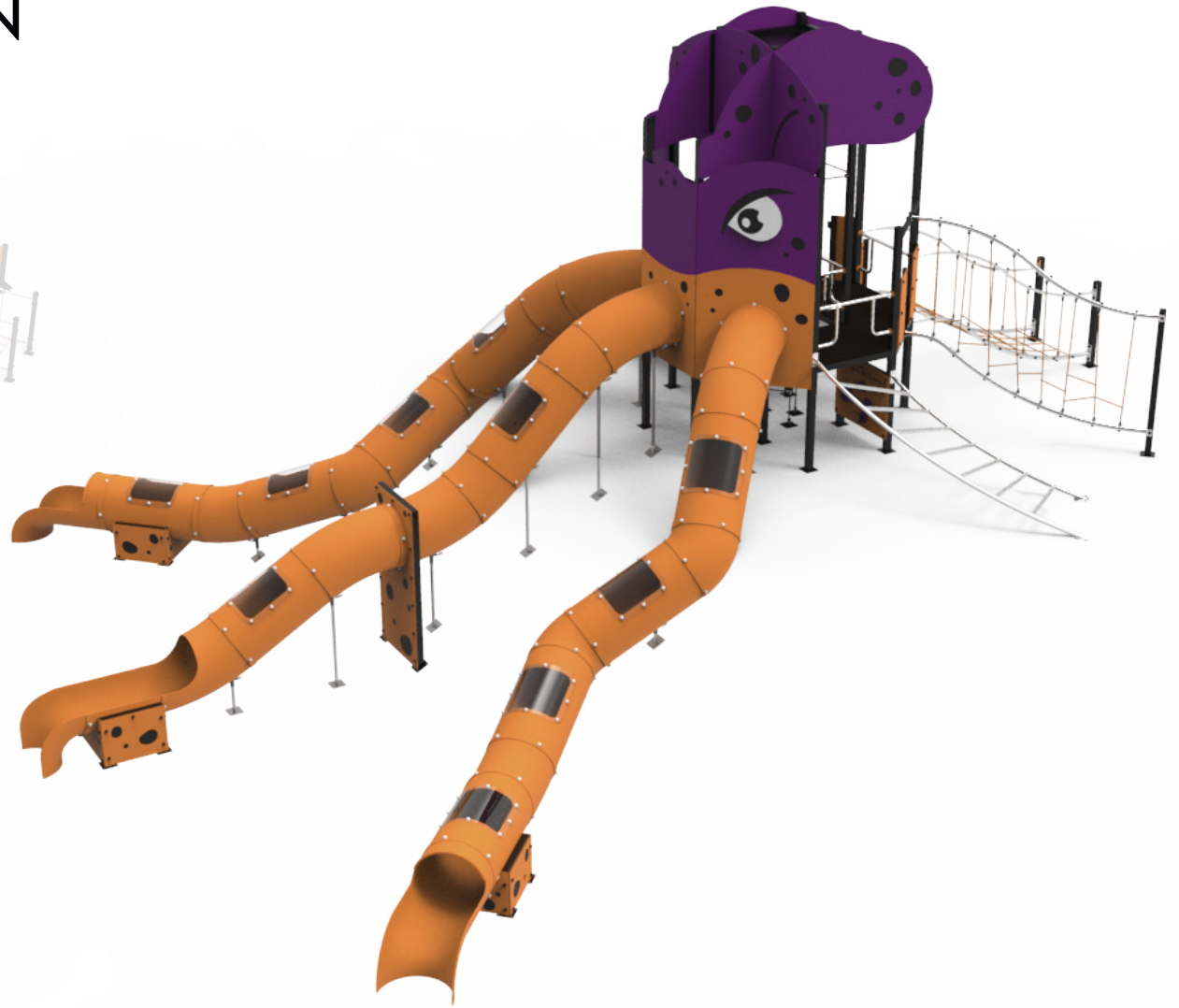

Altura libre de caída: 1,61 m

Edad recomendada de uso: a partir de 3 años

Postes de acero con tratamiento de imprimación y termolacado

Polietileno de alta densidad con protección UV

Componentes metálicos galvanizados

Tobogán accesible con rampa de acero inoxidable

Tornillería protegida con tapones de polipropileno

ALZADO

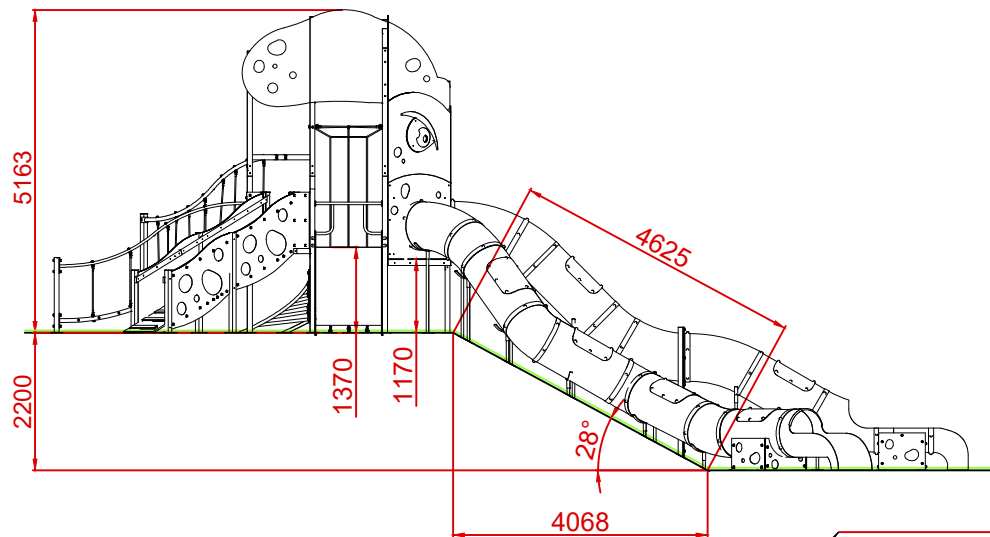

PLANTA

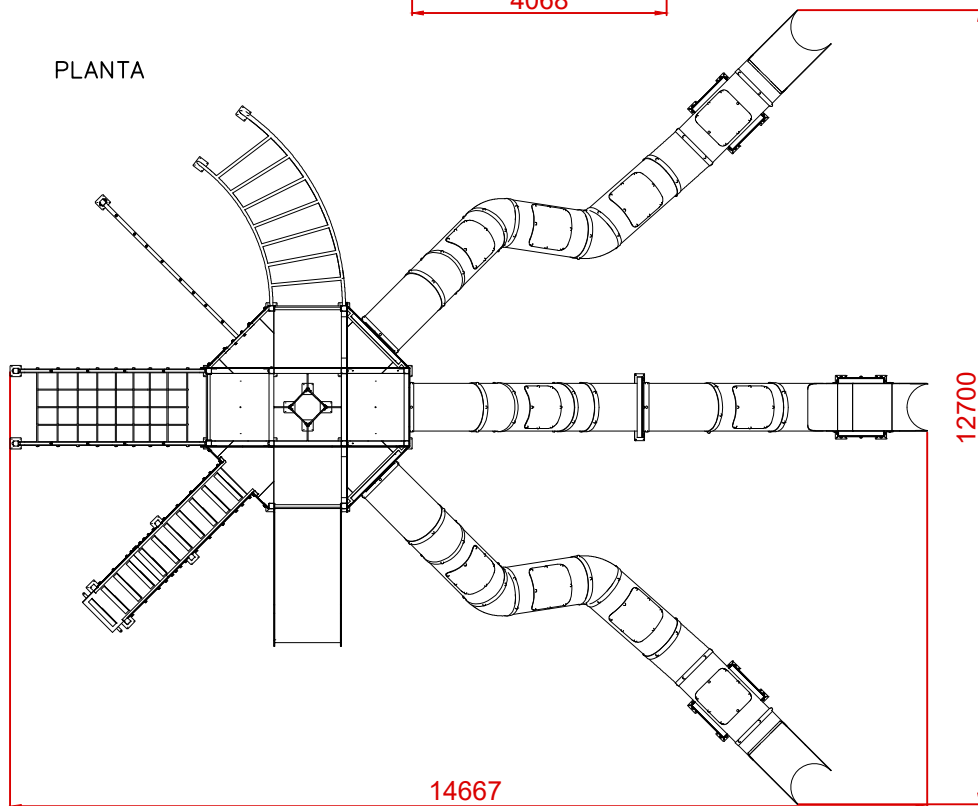

Dibujado		PLANO 1 VISTAS GENERALES		Ref: ESPCOM01
Revisado				
Aprobado				
Descripción:		Escala:	Nº Hoja	
KRAKEN			2/4	
		Fecha:	13/01/2023	

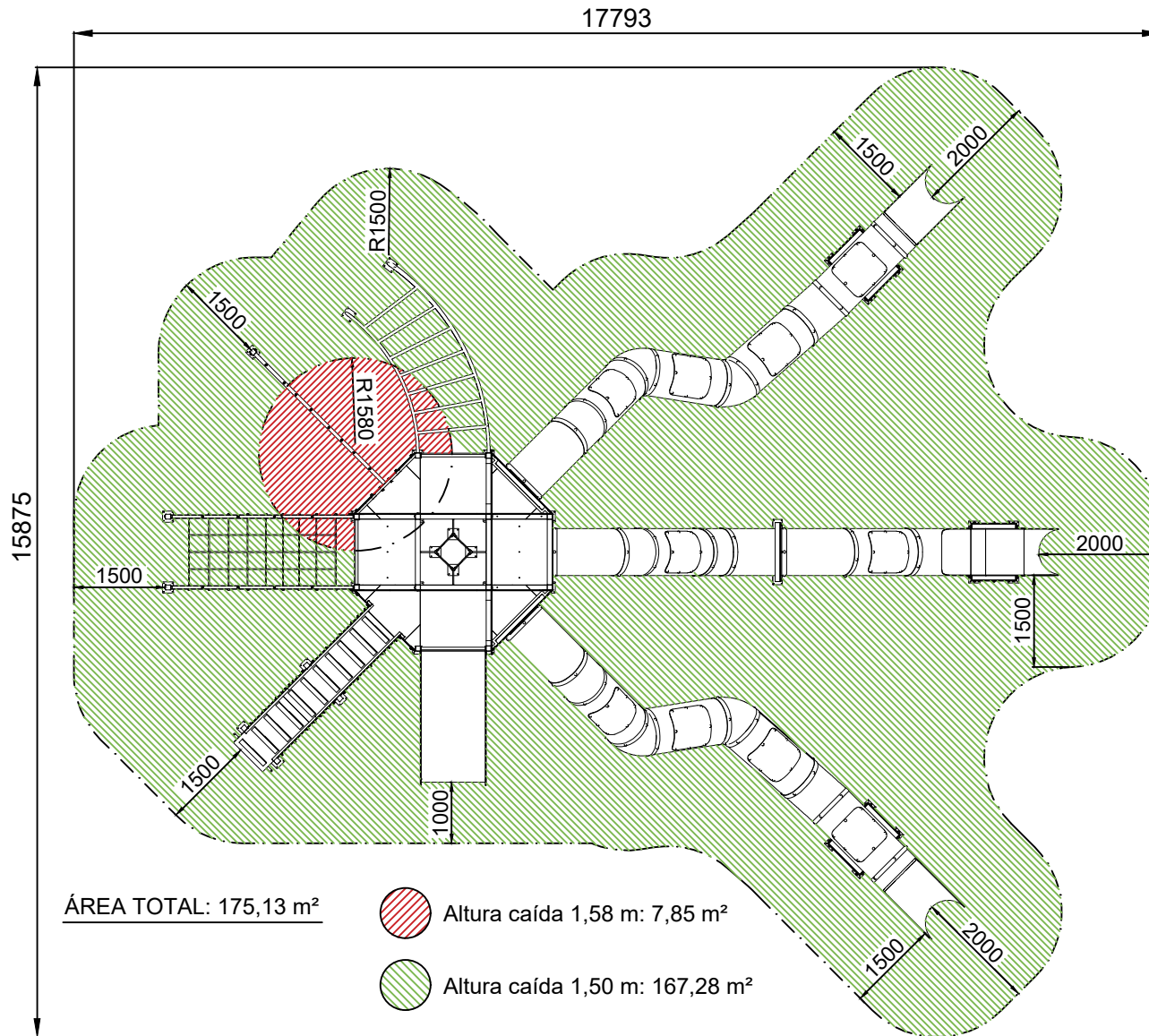

Dibujado		PLANO 2 ÁREA DE SEGURIDAD	Ref: ESPCOM01	
Revisado				
Aprobado				
Descripción:		Escala:	Nº Hoja	
KRAKEN			3/4	
		Fecha:	13/01/2023	

PLANTA CIMENTACIÓN
E: 1/2

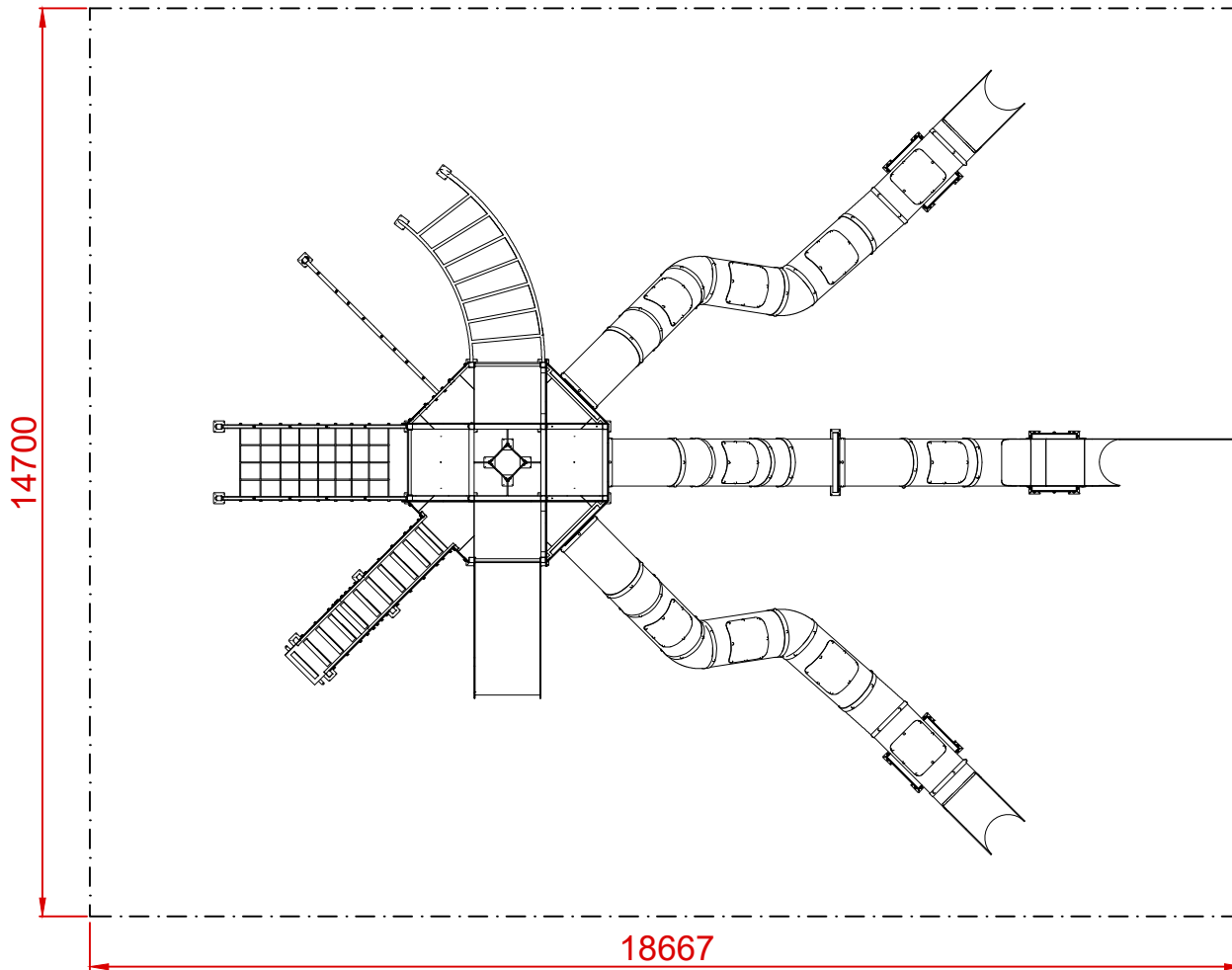

DETALLES CIMENTACIÓN
ESQUEMA DE CIMENTACIÓN
EN HORMIGÓN
E: 2/1

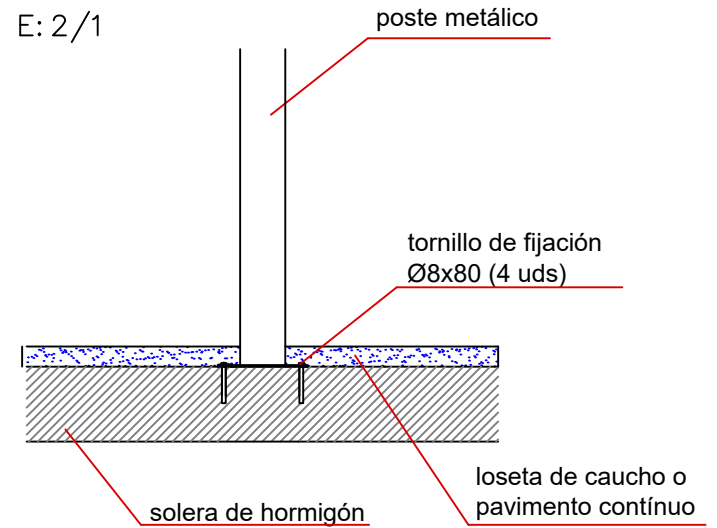

Dimensiones generales y aproximadas de la solera de hormigón necesaria para instalar el suelo.

Dibujado		PLANO 3 CIMENTACIÓN	Ref:	ESPCOM01
Revisado				
Aprobado				
Descripción:		KRAKEN	Escala:	Nº Hoja 2/3
			Fecha:	13/01/2023

